



Cumhurbaşkanlığı Atatürk Müze Köřkü Giriř Holünün İç Mekân ve Mobilya Bakımından İncelenmesi

Examination of the Interior and the Furniture of the Entrance Hall in the Presidential Atatürk Museum Mansion

Tuğba ANDAÇ GÜZEL

Dr., Kayseri Üniversitesi, Meslek Yüksekokulu, İç Mekân Tasarımı Bölümü, Kayseri, Türkiye
Dr., Kayseri University, Vocational School, Department of Interior Design, Kayseri, Turkey
tugbaandac@kayseri.edu.tr
ORCID ID: 0000-0002-4281-6652

Hacı Hasan EFE

Prof. Dr., Gazi Üniversitesi, Teknoloji Fakültesi, Ağaç İşleri Endüstri Mühendisliği Bölümü, Ankara, Türkiye
Professor, Gazi University, Faculty of Technology, Department of Woodworks Industrial Engineering, Ankara, Turkey
hasanefe@gazi.edu.tr
ORCID ID: 0000-0002-4756-0748

DOI: 10.5505/jas.2020.20082

Öz

Eski bir Ankara bağ köřkü olan ve Cumhuriyet sonrası yıllarda “Atatürk Köřkü” olarak anılmaya başlayan Atatürk Müze Köřkü 1921 yılında, Atatürk tarafından yaptırılan bazı düzenlemelerin ardından savař döneminin ve devrimlerin karargâhı, cumhuriyet döneminin ise birincil tanığı olmuřtur. Atatürk Müze Köřkü birçok önemli tarihsel olaya ev sahipliği yapmış değerli bir mekândır. Çalışma, köřkte yer alan ve 1923 yılında yapılan tadilattan sonra giriş salonu olarak hizmet veren ve günümüzde “Giriř Holü” olarak da adlandırılan bölümün, mobilya ve iç mekânının bilimsel değerlendirmesini içermektedir. Yerinde gerçekleştirilen tespit ve incelemeleri içeren çalışmanın sonuçlarına göre; giriş holü, dikdörtgen formdadır. Tavanı, açık renkte ahşap çıtalı yapılmıştır. Ayrıca “Hatai” üslupta kalem işi süslemelere sahiptir. Salonda bulunan mobilya takımının Fransız Neo-Klasik (XVI. Louis) üslubunda, tamamı ceviz ağacından imal edilmiştir. Mobilyaların ayaklarının ise tornalı ve oymalı yapıldığı gözlemlenmiştir. Mobilyaların ergonomik ve antropometrik kriterler açısından günümüz mobilyalarının sayısal ölçü değerleri ile uyumlu olduğu belirlenmiştir.

Anahtar sözcükler: Atatürk Müze Köřkü, Dekorasyon, Mobilya, İç mekân, Giriř holü, Fransız Neo-Klasik (XVI. Louis) üslup, Ankara

Abstract

An historic vineyard house in Ankara, the Atatürk Museum Mansion has become to be known as the “Atatürk Mansion” after the establishment of the Republic. In 1921 Atatürk made several changes to the building and began to use it as his headquarters during the war, and subsequently during the implementation of his reforms –as such the mansion is a primary witness of the Republic period. The building is also valuable as the location where many historical events took place. Using on-site observations and investigations, this study aims to make a scientific assessment of the furniture and interior of the “Entrance Hall”, an area of the building that since the 1923 renovation has served as the entrance hall. The study revealed that the rectangular entrance hall has a light-colored wooden lath ceiling, hand-decorated in the “Hatai” style. The furniture, made of walnut-wood, is in the French Neo-Classical (XVI. Louis) style, with the legs decorated with wood lathe and carvings. The furniture of the hall is compatible with present numerical values in terms of ergonomics as well as anthropometric criteria.

Keywords: Atatürk Museum Mansion, Decoration, Furniture, Interior, The entrance Hall, French Neo-Classical (XVI. Louis) style, Ankara

Giriş

Günümüzde müze olarak hizmet veren “Atatürk Müze Köşkü,” Türkiye’nin başkenti Ankara’da yer almaktadır. Bu köşk Türkiye ve Cumhuriyet tarihi açısından önemli bir yeri olan tarihî bir mekândır. Yapı ilk zamanlarında Ankara’nın Çankaya ilçesinde yazlık bir bağ evi olarak kullanılmıştır. Zaman içerisinde ilk olarak “Kasapoğlu Köşkü,” daha sonra “Bulgurluzade Tefik Efendi Köşkü” gibi farklı isimler ile anılan mekân, Atatürk’ün burada ikâmet etmeye başlamasından sonra “Ordu Köşkü,” Cumhuriyet sonrası yıllarda ise “Atatürk Köşkü” olarak anılmaya başlanmıştır. 1921 yılında Atatürk tarafından yaptırılan bazı düzenlemelerden sonra bu yapı, savaş döneminin ve devrimlerin karargâhı olarak kullanılmıştır (*Cumhurbaşkanlığı tarihi 1923-2005*, 2005). Atatürk’ün Latife Hanım ile evlenmesi üzerine yapının bağ evi kimliğinden köşke dönüşmesi için ilk adım atılmıştır.

Savaş yıllarında karargâh olan yapı, Latife Hanım’ın varlığı ile beraber bir konut kimliğine bürünmüş ve çeşitli fonksiyonlar kazanmıştır. Küçük yapısı sebebiyle zamanla değişen ihtiyaçlara cevap veremez hâle gelince 1923 yılı yaz aylarında yapının genişletilmesine karar verilerek tadilata başlanmıştır (Soyak, 2004). Onarım işi Mimar Vedat Bey tarafından yürütülmüş, mevcut yapıya büyük bir yemek salonu, bir yatak odası, banyo, yarım sekizgen planlı bir kule ilave edilmiştir. Köşk bu hâli ile iki katlı yeni bir yapı hâline dönüşmüştür. 1924 yılı ortasında tamamlanarak Atatürk ve eşi Latife Hanım’ın hizmetine sunulmuştur.

Bu çalışma, Atatürk Müze Köşkü’nün ‘Giriş Holü’ isimli ve Zemin Kat-02 (ZK-02) numaralı odasının iç mekân analizi ile mobilya ve donatılarının sistematik değerlendirilmesini konu edinmiş olup çalışma giriş holü ve hâlen muhafaza edilen mobilya ve diğer donatılarını; tarihsel, sanatsal, mühendislik gibi nesnel değerlerinin teknik incelenmesini kapsamaktadır. Bu çalışma ile köşkün ve giriş holünün sahip olduğu tüm elemanların cumhuriyet tarihimize ve Atatürk ile olan ilişkilerinin vurgulaması da amaçlanmaktadır. Ayrıca bu çalışma köşke ait mekânların ve eşyaların gelecek nesillere tanıtılmasını hedeflemektedir (Şekil 1).

Giriş Holü

Giriş holü, rüzgârlık bölümünden sonra köşke giriş yapılan ilk alandır. Yapının orijinalinde de var olan ve sekizgen bir mermer havuzu bulunan hol, eski dönem

fotoğraflarında ve hatıratlarda “taşlık,” “sofa,” “mermer havuzlu salon” ya da “küçük mermer havuzu bulunan salon” olarak isimlendirilmiştir. Ayrıca dönem hatıratlarından yapının bağ evi olarak kullanıldığı dönemde oldukça sade dekorasyona sahip olduğu ve konuk salonu olarak taşlığın yani giriş holünün kullanıldığı anlaşılmaktadır (Şekil 2A ve 2B) (Yalman, 1970; Bozdağ, 2001; Araz, 2007; Andaç, 2015).

Giriş holü 1924 yılında Mimar Vedat Tek tarafından restore edilmiştir. Sonrasında da yeniden dekore edilen köşkün bu hâli günümüze kadar ulaşmıştır (Şekil 3A, 3B ve 3C). Holde bir adet koltuk takımı, bir masa ve sehpa takımı, dokuma halılar ve duvar kilimleri, avize ve aplikler, çeşitli anı eşyaları, resim ve tablolar bulunmakta ve sergilenmektedir.

Literatür Özeti

Ülkemizin tarihsel ve kültürel değerlerinin parçası olan tarihi köşk, konak gibi yapılar ve onların donatıları, geçmişten geleceğe anlamlı bir bağ kuran önemli öğelerdir. Bu öğelerin hangi yönlerden ve yöntemlerle incelendiğinin araştırılması, yeni çalışmalara daha geniş bir perspektif sunmak açısından önemlidir. Çalışmanın bu bölümünde tarihi yapılar ve donatıların hangi başlıklar altında incelendiğine dair bazı literatür özetleri bulunmaktadır.

Algan (2006), çalışmasında, Tanzimat fermanıyla başlayan batılılaşmanın Osmanlı saraylarındaki mobilyalara yansımaları ve özellikle de Dolmabahçe Sarayındaki iz düşümlerini incelemiştir. Eceoğlu (2007) çalışmasında Dolmabahçe Sarayı’nın renk açısından önemli bir yapıya sahip olduğuna değinerek, Dolmabahçe Sarayı’nda seçtiği dört salonda iç mekânda kullanılan renkler üzerine inceleme gerçekleştirmiştir. Başarık (2009), çalışmasında Topkapı Sarayı Harem dairesinin iç mekânlarını, bu mekânların taşıdığı özelliklerin mekâna ve mekânı oluşturan öğeler üzerine etkisini değerlendirmiştir. Meriç (2011) de tarihimize müze olarak ilk hizmet veren yapı olan Çinili Köşk’ün tarihçesini ve mimari özelliklerini incelemiştir. Bölükbaşı Ertürk (2010), Safranbolu’da Osmanlı dönemi geleneksel konut mimarisini incelemiş ve suyun mekân içinde kullanılmasına örnek teşkil eden havuz odalarını/havuzlu sofaları çalışmasında ele almıştır. Soner (2018) ise Topkapı Sarayı Harem dairesini konu edindiği çalışmasında, Harem dairesinin avlularını, iç mekânlarını, havuz ve bahçelerinin mekân organizasyonunu incelemiştir.



Şekil 1. Köşkün genel görünümü.

Kaynak: Atatürk Müze Köşkü Eser Envanter Fişleri ve Müze Köşk Eser Fotoğrafları Arşivi.



Şekil 2A ve 2B. Giriş holünün 1923 yılı restorasyonu ve dekorasyonu öncesi görünümü.

Kaynak: Cumhurbaşkanlığı tarihi 1923-2005, 2005, ss. 460, 461.

Şekil 3A 3B ve 3C. Giriş holünün restorasyon ve dekorasyonu sonrası günümüze ulaşan hâli.

Kaynak: Andaç, 2015, EK-11.

Efe, Andaç ve Kasal (2014a) Cumhurbaşkanlığı Atatürk Müze Köşkü'nde Atatürk'e ait Yatak odası (1K-04) ile Misafir yatak odasındaki (1K-10) mobilya takımına ait bazı parçaları, estetik ve teknik tasarım yönlerinden inceleyerek tasarımların sanatsal ve tarihî değerleri ile teknik özelliklerini yorumlamışlardır. Efe, Andaç ve Kasal (2014b) Atatürk Müze Köşkü'nün bazı mekânlarında yer alan ve işlev olarak aynı kategoride, fakat biçim ve üslup olarak birbirinden farklı olan çeşitli oturma mobilyalarını ergonomik açıdan incelemişlerdir. Çalışma için seçilen her bir mobilya işlevsel ölçüleri, biçimleri, anatomik ve fizyo-biyolojik uygunlukları bakımından değerlendirilmişlerdir. Yazarlar, mobilyalardan elde ettikleri veriler ile günümüz mobilya standartları kıyas ve değerlendirmesini yaparak Köşk mobilyalarının ergonomik niceliklerini literatüre kazandırmışlardır.

Efe ve Andaç (2015) Atatürk Müze Köşkü'nün zemin ve birinci katlarındaki mekânlarında yer alan ve stil, biçim ve işlev açısından farklı olan bazı döşemeli mobilyaların teknik ve estetik incelemesini yapmışlardır. Seçilen mobilyaların sanatsal özelliklerinin yanında oturma ergonomisi açısından yeterliliğini, üretiminde kullanılan döşeme tekniklerini, üretim yöntemlerini, malzeme tanım ve kullanımını içeren bazı inceleme ve tespitlerde bulunmuşlardır. Köşkün döşemeli mobilyalarının incelenmesi ve değerlendirmesi sonucunda elde edilen veriler, bu mobilyaların nitelik ve niceliklerinin ilk kez literatüre kazandırılmasına yardımcı olmuştur. Andaç, Güzel ve Efe (2019) Cumhurbaşkanlığı Atatürk Müze Köşkü'nün Yeşil Salonu Zemin Kat -03 numaralı odayı (ZK-03) incelemiştir. Yeşil Salonun iç mekân ve mobilya ve diğer donatılarını kapsayan bu çalışmada, Salona ait bu donatıların tarihsel, teknik ve estetik tasarım yönlerinden bilimsel değerlendirilmesi yapılmıştır.

Yukarıda adı geçen yazarların saray, köşk ve geleneksel konutların iç mimari ve donatı özelliklerine dair inceleme ve değerlendirmesini içeren çalışmaları, bu konuda çalışma yapmak isteyen araştırmacılara farklı bakış açıları ve metodoloji alternatifleri sunmaktadır.

Gereç ve Yöntem

Bu çalışmada, Cumhurbaşkanlığı Atatürk Müze Köşkü'nün "giriş holü" isimli Zemin Kat 02 numaralı (ZK-02) mekânın iç mekân analizi ile mobilya ve donatılarının sistematik değerlendirilmesinin yapılması amaçlanmaktadır. Köşkün ana giriş salonu olan bu odada, 1924 tarihinde yapılan ve günümüze kadar ulaşmış olan

bir dekorasyon düzenlemesi bulunmaktadır. Giriş holünün iç mekânı, mobilya takımı ve diğer donatıları olan halı, perde, aksesuar gibi mefruşatlar bu araştırmanın materyallerini oluşturmaktadır.

Köşk ve giriş holü isimli mekân daha önce mimarlık alanında incelenmiş olmakla birlikte mobilya ve dekorasyon alanında incelenmemiştir. Bu çalışma ile köşk iç mekânları ve giriş holü Mobilya ve Dekorasyon biliminin kapsam ve çerçevesinde incelenmiştir. Bu kapsamda çeşitli mobilya ve donatıların kökenleri, malzeme, tanı ve yapım teknikleri araştırılmış, tür tespitleri yapılmış, mobilya ve donatıların iç mekânla ve tarihsel süreçle olan ilişkileri de incelenmiştir. Çalışma, mobilya ve iç mekân incelemesi açısından alanında yapılmış özgün bir yorumlamadır.

Genel anlamda Köşkün, özelde ise "giriş holü" isimli mekânının iç mekân analizi ile mobilya ve donatılarının sistematik değerlendirilmesi adına yapılan geniş kapsamlı araştırmalar sürecinde, gelecek dönemlerdeki çalışmalara ışık tutacak bir araştırma yöntemi oluşturulmuştur. Bu yöntem tarihî bir yapının iç mekânını, mobilya ve donatılarının nasıl inceleneceğine dair önemli bazı kısıtların bir araya getirilmesini içermektedir. Yöntemin ilk aşaması tarihî bir yapının incelenmesi için gerekli olan verilerin kayıtlı eser envanter verilerinden, arşivlerden, literatürden, istatistiksel değerlendirme yöntemlerinden, çalışma ortamından nasıl elde edileceğini kapsamaktadır. İkinci aşaması ise elde edilen verilerin yorumlanmasını içermektedir.

Köşk için yukarıda bahsi geçen yöntemle yapılan araştırmalardan elde edilen veriler işlenerek, köşkün iç mekân ve mobilyaları için güncel, işlevsel ve çok yönlü sonuçlar elde edilmiştir. Çalışma neticesinde elde edilen sonuçlarla daha önceki yalın ve yüzeysel kalan arşiv verileri genişletilerek bilimsel sentezle anlamlı bir yapıya kavuşturulması sağlanmıştır. Örneğin, çalışma ortamında çekilen fotoğraflar seçilen her bir mobilya için oluşturulan yeni eser envanterinde kullanılmıştır. Yine çalışma ortamından elde edilen veriler ile mobilyaların bilimsel alt yapısı olan teknik çizimler yapılmıştır. Mobilyalara dair, malzeme yapım tekniği, sanatsal stil ve üslup tespitleri de yapılmıştır.

Bulgular

Giriş holü, 1923 tadilatı öncesi konuk kabul salonu olarak hizmet verirken, 1923'de başlayıp 1924 tarihinde

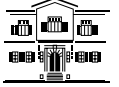

biten düzenlemeden sonra yeniden dekore edilerek yeni işlev kazandırılmıştır. Tarihsel süreç içerisinde 1923 yılı tadilatı sonrasında, iç dekorasyonunda önemli farklılıklar olmamakla beraber, sadece eşyaların yerlerinde bazı değişimler olduğu tespit edilmiştir (Bkz. Şekil 2 ve 3). Çalışma için yapılan incelemede, holün günümüzdeki dekorasyonun ana öğelerinden olan mobilyaların tek bir takıma ait olduğu belirlenmiştir. Bu takımda mobilyalar, oturma ve masa grubu olmak üzere iki kategoriye ayrılmıştır.

Oturma grubu mobilyaları altı adettir. Bu mobilyalar dört adet koltuk (Env. no:16, 17, 18, 19) ve iki adet kanepeden (Env. no: 13, 14) oluşmaktadır. Masa grubu mobilyalar ise bir adet masa (Env. no: 15) ve iki adet sehpadan (Env. no: 21, 22) oluşmaktadır. Masa çemberleri üzerinde mermer malzemeden bir tabla bulunmaktadır. Bu mermer tablanın cins ve tür özellikleri envanter kayıtlarında yer almaktadır, fakat oturma grubu takımı ile uyumlu olması

için pembe beyaz mermer kullanıldığı gözlemlenmiştir. Sehpaların çember bölümünde ise dairesel kontrplak üzerine kumaş döşenmiş bir tabla bulunmaktadır ve üzerine de aynı ölçüde cam yeşertildiği gözlemlenmiştir. Bu mobilya takımına ait iki adet sehpanın (Env. no: 126, 127) çember kısımlarındaki kumaşları farklıdır ve zemin kat 04 (ZK-04) numaralı “Sigara ve radyo odasında” sergilenmektedir. Takımın salona gelişi, üretim yeri ve üreticisi ile ilgili müze köşk eser envanter kayıtlarında bir veriye rastlanmamıştır. Fakat arşivlerde ve çalışma ortamında yapılan incelemeler sonucu mobilyaların giriş şekli, tarihi ve üretici firması hakkında tespitlerde bulunulmuştur. Giriş holüne ait çeşitli eşyaların, merdiven ve tavan detay görselleri Şekil 4A, 4B, 4C, 4D, 4E ve 4F’de verilmiştir.

Çalışma sonucunda giriş holünde sergilenen mobilyaların imalatçısının merkezi İstanbul’da olan “Maison Psalty Mobilya Ticarethanesi” olduğu belirlenmiştir.



Şekil 4A. Fransız Neo-Klasik üslubunda ve 16. Louis stilinde kanepeler, **4B.** Fransız Neo-Klasik üslubunda ve 16. Louis stilinde koltuk, **4C.** Fransız Neo-Klasik üslubunda ve 16. Louis stilinde masa, **4D.** Fransız Neo-Klasik üslubunda ve 16. Louis stilinde sehpa (ZK-02), **4E.** Takıma ait merdiven başlığı, **4F.** Giriş holü tavan detayı.

Kaynak: Andaç, 2015, s. 189, EK11.

Holdeki koltuk takımı ve sehpa takımının imalatçısının Maison Psalty olduğu arşiv evraklarındaki metinlerden ve sehparın iç kısımlarındaki okunabilir durumdaki firma etiketlerinden tespit edilmiştir. Ayrıca evraklardan bu mobilyaların Psalty Mobilya Ticarethanesinden (Maison Psalty) satın alma yöntemiyle Köşk'e getirildiği tespit edilmiştir (TCCA 2011a; TCCA 2001b) (Şekil 5 A ve 5B).

Çalışma kapsamında mobilyaların üretiminde kullanılan ahşap malzemenin tamamının masif ceviz malzeme olduğu belirlenmiştir. Mevcut envanter kayıtlarında koltukların üzerinde yeşil zemin üzerine vişneçürüğü Hereke üretimi ipekli kumaş kullanıldığı belirtilmektedir. Masa grubu mobilyaların ayaklarında zarif torna ve oyma işçiliği, oturma gruplarındaki koltuk ve kanepelelerin ayaklarında ise basit torna işçiliği olduğu tespit edilmiştir. Ayrıca masa ve sehpa üzerinde kaplama ve filato adı verilen ahşap süsleme tekniklerinin uygulandığı gözlemlenmiştir. Kaplama soyma, kesme, biçme metotlarından biri ile elde edilen ve kalınlığı 0,6 ile 8 mm arasında değişen ince ağaç levhalardır. Filato ise genişliği 1 ile 35 mm arasında değişen, bir veya birden fazla değerli ağaç kaplamalarından elde edilmiş düz veya desenli kaplama şeritleridir (Zorlu, 1978).

Kaplama ve filato teknikleri değersiz ağaçlardan veya levhalardan üretilmiş mobilyaları veya istenmeyen dış görüntüsü olan mobilyaları daha değerli ve estetik hâle getirmek için kullanılmaktadır. Bu tekniklerin hem masa

hem de sehpa çemberleri üzerinde uygulandığı gözlemlenmiştir. Bu süsleme teknikleri ile üst üste yığılarak bir kasnak haline getirilen çember gövdelerinin oluşturduğu hoş olmayan görüntünün kapatılması amaçlanmıştır. Çember dış yüzeyleri ceviz kaplama ile kapatılmış ve desenli kaplama yüzeyi Filato şeritleri ile bölünmüştür. Giriş holü mobilya takımının stil analizi çalışma kapsamında yapılmıştır ve Fransız Neo-Klasik dekorasyon üslubunda, XVI. Louis stilinde bir mobilya grubu olduğu tespit edilmiştir. Özellikle masa grubu mobilyalarda bu üslubun izleri net olarak gözlenmektedir.

Çalışma kapsamında mobilya takımı üzerinde üretim ve birleştirme yöntemine ilişkin teknik inceleme de yapılmıştır. Bu inceleme için mekânda tek olan veya kendi grubunun tüm özelliklerini yansıtan üç farklı türde mobilya seçilmiştir. Takıma ait üç mobilya, çalışma kapsamında birleştirmeleri incelenmek üzere seçilmiştir. Bu mobilyalar masa (Env. No: 15), koltuk (Env. No: 16) ve sehpadır (Env. No: 21). Masada ve sehpa en göze çarpan birleştirme yöntemi yığma metodu ile yapılan üst çember kasnağıdır (Şekil 6A ve 6B). Kasnaklar genelde yuvarlak masa ve sehparın yapımında kullanılır. Yığma metodu ise kasnak yapım tekniklerinden biridir. Kasnağın genişliği 1,5-2,5 cm arasında bir kalınlığa bölünerek kasnak kat sayısı hesaplanır. Bu katları oluşturmak için küçük masif parçalar kullanılır. Bu parçalar üst üste yerleştirilerek birbirine tutkal yardımı ile bağlanır ve kasnak meydana getirilir (Zorlu, 1978).



Şekil 5A ve 5B. Sehpalara ait Maison Psalty Mobilya Ticarethanesi ibareli etiketler.
Kaynak: Andaç, 2015, s. EK26-B.

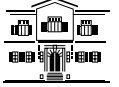

Mobilyaların döşemeli olanlarından temsilen seçilen bir koltuk ayrı bir incelemeye tabi tutulmuştur. Koltuğa yüksek yaylanma ve konfor sağlamak amacıyla helezon yaylı döşeme tekniği uygulandığı görülmüştür. Koltuk ve kanepelerin ayaklarının oturma yeri iskeletine zıvanalı ayak-kayıt birleştirme ile sabitlendiği gözlemlenmiştir (Şekil 7A, 7B, 7C ve 7D).

Giriş holünde sergilenen bu çalışma kapsamında inceleme için seçilen mobilyaların teknik ve konstrüksiyon çizimleri yapılmıştır (Env. No: 15, 16 ve 21). Çizim için gerekli veriler köşkte, yerinde inceleme yöntemi ile elde

edilmiştir. Köşkün aktif olarak müze olması ve çalışmanın yürütüldüğü tarihlerde Cumhurbaşkanlığı yerleşkesi içerisinde yer almasından dolayı bazı kural ve kısıtlamalara uyulması gerekmiştir. Örneğin bu kural ve kısıtlamalardan dolayı herhangi bir cihaz kullanılmadan mobilyaların ölçüleri klasik usul ile her bir detay tek tek ölçülmek sureti ile büyük titizlik ve özveri ile alınmıştır. Yürütülen bu çalışmada tüm detaylar fotoğraflama yöntemi ile arşivlenmiş ve gelecekte istenirse replikasının üretilebilmesi için mobilyaların detayları bu çalışma ile kayıt altına alınmıştır (Şekil 8 ve 9).

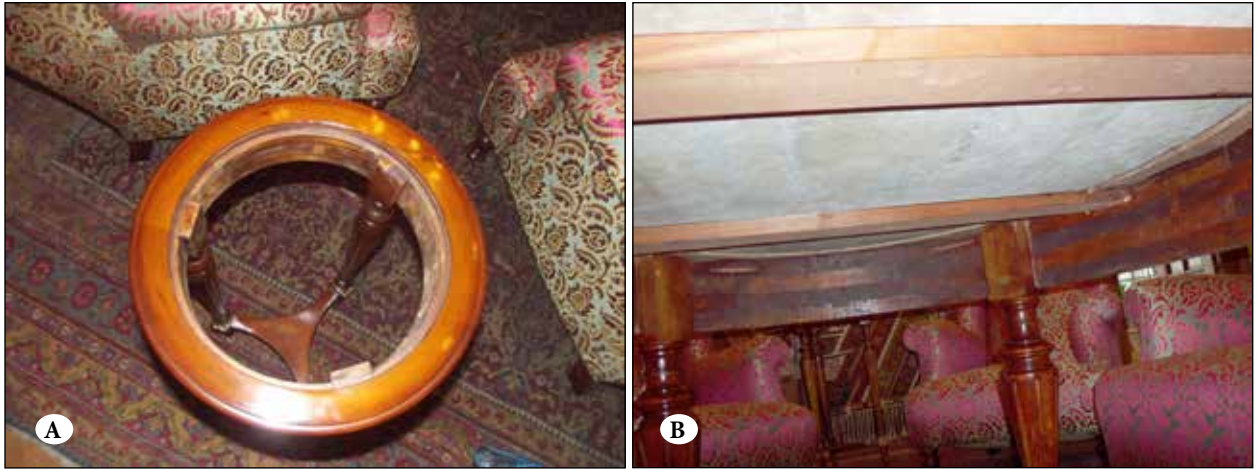

Şekil 6A ve 6B. Sehpa kaskanak üstü ve masa kaskanak altı konstrüksiyon detayı.
Kaynak: Andaç, 2015, EK26-B.



Şekil 7A. Koltuğun restorasyon çalışmaları sırasında çekilmiş fotoğrafı.
Kaynak: Yavuz, 2007.
7B. Koltuk döşeme yüz kumaşı. 7C. Koltuğun alt döşeme detayı. 7D. Koltuk ayak detayı.
Kaynak: Andaç, 2015, EK25-B.

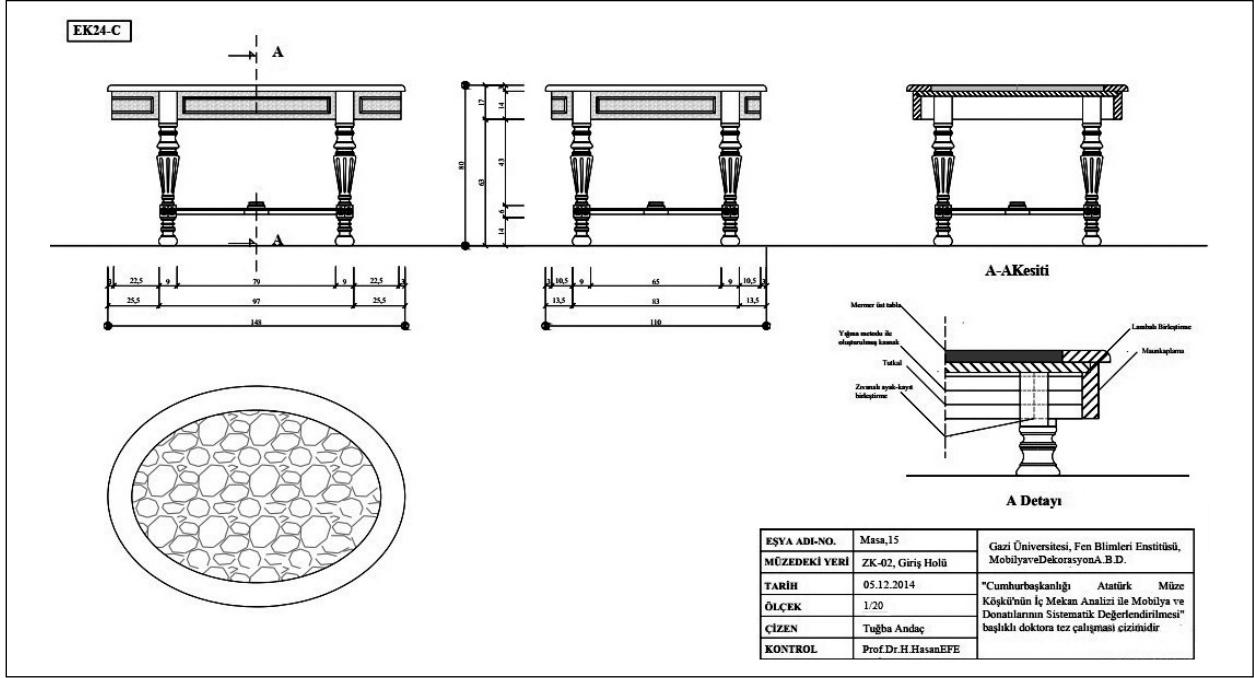

Şekil 8. Giriş holüne ait masanın (Env. No: 15) teknik ve detay çizimine bir örnek.

Kaynak: Andaç, 2015, EK24-C.

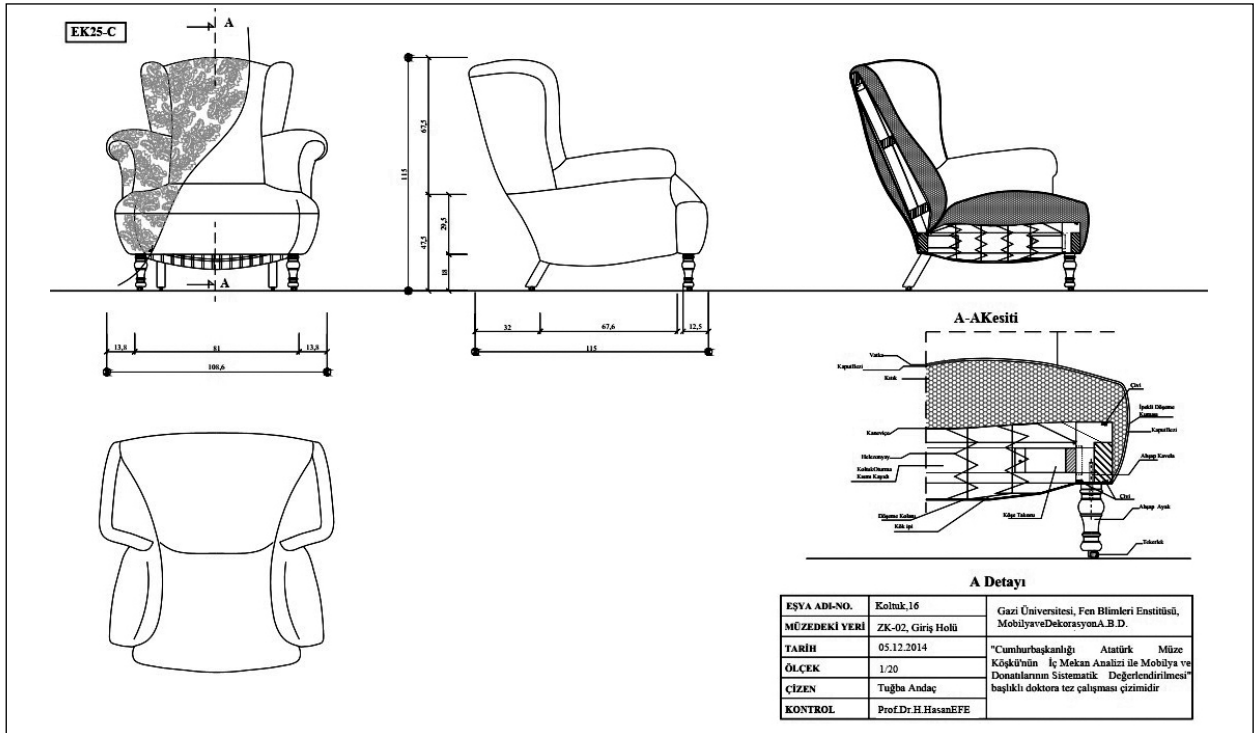

Şekil 9. Giriş holüne ait koltuğun (Env. No: 16) teknik ve detay çizimine bir örnek.

Kaynak: Andaç, 2015, EK25-C



Bu çalışmada ayrıca giriş holü mobilyalarının ergonomik incelemesi de yapılmış, bu kapsamda holün oturma mobilyaları ele alınırken, literatürde kabul gören bazı statik antropometrik ölçü değerleri ile kıyaslama yapılmıştır. Efe, İmirzi ve Dizel'e (2004) göre antropometri bilimi konusunda araştırma yapan bilim adamları, oturma eylemi ve oturma mobilyalarının ölçülerine ilişkin oldukça geniş önerilerde bulunmaktadır.

Giriş holünde oturma mobilyalarının sayısı altı adettir. Bu mobilyalar koltuk ve kanepelerden oluşmaktadır ve holde yer alan koltuk ve kanepelerin oturma yükseklikleri ortalaması 40 cm'dir. Bu birimlerin oturma yükseklikleri, ilgili literatür ile kıyaslandığında uyumlu sonuçlar elde edilmiştir. Örneğin; Neufert (2012) çalışmasında, antropometrik ölçülere dayalı en düşük oturma yüksekliğinin, koltuk tipi oturma elemanlarında en az 25-35 cm arası, sandalye tipi oturma elemanları için ise 40-45 cm arası olması gerektiğini, en fazla ise 48 cm olması gerektiğini önermektedir. Efe ve diğ. (2004) ise koltuk, kanepeler gibi oturma elemanlarında oturma yüksekliğinin şartlara göre en az 30-35 cm'ye kadar düşürülebileceğini ifade etmişlerdir. Panero ve Zelnik (1979) ise oturma yüksekliğinin koltuk tipi oturma elemanlarında 35,6-43,2 cm aralığında olması gerektiğini bildirmiştir. TS EN 1335-3 (2012) standartlarına göre; oturma elemanlarında oturma yüksekliği 40-51 cm aralığında olmalıdır (Hastürk, 2013).

Giriş holündeki koltukların oturma derinliklerinin ortalaması ise 60 cm'dir. Neufert (2012) referans değerlerine göre oturma elemanlarında derinlik 55-70 cm arası olmalıdır. Panero ve Zelnik (1979) referans değerlerine göre ise oturma elemanlarında oturma derinliği 53,3-60,9 cm aralığında olmalıdır. Efe ve diğerlerine (2004) göre ise oturma derinliği koltuklar ve kanepelerde, derinlik ölçüsü yüksekliğin düşmesine paralel olarak en az 50 cm civarında olmalıdır. Giriş holündeki bu birimlerin oturma derinlikleri ile yukarıda bahsi geçen ilgili literatür kıyaslandığında, mobilyaların ergonomik açıdan uygun olduğu belirlenmiştir.

Çalışma kapsamında giriş holü oturma birimlerinin ilgili diğer antropometrik ölçü değerleri de kıyaslanmıştır ve ilgili literatür ile uyumlu sonuçlar elde edilmiştir. Neticede giriş holündeki oturma birimleri ölçülerinin Türkiye ve uluslararası antropometrik veriler ile uyumlu olduğu ifade edilebilir. Ayrıca çalışma kapsamında, giriş holü oturma birimlerinin koltuk arkalık formunun belin

lomber bölgesini destekler durumda tasarlandığı anlaşılmıştır. Ek olarak oturma zemini ile yaylanma durumu ve kolçakların durumu ergonomik açıdan uygun bulunmuştur. Koltuk arkalık formunun belin lomber bölgesini destekler durumda tasarlandığı anlaşılmıştır. Ayrıca oturma zemini ile yaylanma, kolçaklar ergonomik açıdan uygun görülmektedir.

Giriş holü ile ilgili çalışma kapsamında salona ait iç mekân değerlendirmesi de yapılmıştır. Bu değerlendirme göre giriş holü dikdörtgen formu bir salondur. Restorasyon raporu (2003) çizimlerine göre, giriş holünün alanı 22,76 m²'dir, duvar yüksekliği ise 477 cm'dir. Giriş holü zeminde ahşap parke (46 x 5,5 cm) döşemelidir. Bu mekânın tavanı, açık renkte ahşap çıtalı bir tavadır ve "Hatai" üslupta kalem işi süsleme örneklerini taşımaktadır (Bkz. Şekil 4F). Giriş holü duvarları üzerinde altı açıklık mevcuttur. Bu açıklıkları, kapılar ve merdiven bölümü oluşturmaktadır. Giriş holünün kapılarının hepsi ızgara konstrüksiyonlu kapılardır ve serbest salınımlıdır. Giriş holünde en çok kuzey cephesinde (%50 oranında) kapı vardır. Bu durumun fonksiyonel bir tasarım sonucu olarak ortaya çıkmış olabileceği düşünülmektedir.

Sonuç

Atatürk Müze Köşkü, Türkiye Cumhuriyeti tarihinde önemli bir yeri olan değerli bir yapıdır. Köşkün giriş katında bulunan zemin kat 02 (ZK-02) numaralı "giriş holü" isimli mekân bu çalışma kapsamında incelenmiştir. Çalışma sonucunda mekânın mobilya ve donatılarına ait, envanterde daha önce yer almayan bazı yeni bulgulara ulaşılmış olup bu bulgular envantere ve ilgili literatüre kazandırılmıştır. Bu kapsamda elde edilen sonuçlar aşağıda verildiği gibidir.

1. Hem köşkün genelinde yer alan mobilyalarının büyük çoğunluğunun hem de giriş holünde bulunan mobilyaların stil ve üslup özelliklerinin bilinmemekte olduğu belirlenmiştir. Çalışma neticesinde bu hususlara ışık tutulmuştur. Giriş holü mobilyalarının Fransız Neoklasik üslup, XVI. Louis stilinde olduğu belirlenmiştir. Giriş holünde mobilyaların köşke geliş şeklinin, hem envanter kayıtlarında hem de ilgili literatürde bulunmadığı belirlenmiştir. Çalışma kapsamındaki arşiv araştırmaları ve yerinde incelemeler yapılmıştır. Sonuç olarak giriş holü mobilyalarının Psalty Mobilya ticarethanesinden (Maison Psalty) satın alma yöntemiyle köşke getirildiği tespit edilmiştir.

2. Köşk genelinde ve giriş holü özelinde ahşap malzemelerin tür tespiti ile ilgili hem envanter kayıtlarında hem de ilgili literatürde hiçbir bilgi bulunmadığı anlaşılmıştır. Bu çalışma neticesinde, mobilyaların ahşap konstrüksiyon malzemesinin makroskobik incelemeler sonunda ceviz olduğu tespit edilmiştir. Envanter kayıtlarında olmayan bu bilgi hem envantere hem de literatüre kazandırılmıştır.
3. Araştırma kapsamında giriş holü mobilyalarının yapım tekniklerine ait daha önce herhangi bir inceleme yapılmadığı belirlenmiştir. Bu çalışma ile bu alandaki eksik giderilerek, hem envantere hem de literatüre mobilyaların yapım tekniklerine ait bilgiler kazandırılmıştır. Giriş holü mobilyalarının konstrüksiyonlarına dair yapılan tespitlerden elde edilen sonuçlara göre, mobilyalara konforlu bir oturma sağlaması açısından ergonomik bir form ve helezon yaylı döşeme tekniği uygulandığı belirlenmiştir. Mobilyaların ayak kısımlarında ve genelinde XVI. Louis stiline uygun olarak zarif bir ölçülendirme ve tornalama tekniği kullanıldığı belirlenmiştir. Ayrıca, masa ve sehpa kasnak çemberlerinin yığma metodu ile imal edildiği ve yüzeylerinde kaplama ve filato gibi ahşap süsleme tekniklerinin kullanıldığı belirlenmiştir. Bu kasnakların görünen yüzeylerindeki kaplama katmanını filato şeritleri ile bölünerek daha estetik hâle dönüştürülmüştür. Araştırma genelinden elde edilen tespitler neticesinde köşk mobilyaları ile ilgili yeni ve bilimsel değeri olan envanter kayıtları oluşturulmuştur. Oluşturulan bu gibi kayıtlar ve çalışma genelinde elde edilen tespitler sonucunda giriş holünün iç mekân ve mobilya analizini yapmayı hedefleyen bu çalışma amacına ulaştırılmıştır.

Kaynakça

- Algan, Ö. (2006). *19. yüzyıl batılılaşma etkisiyle Osmanlı Sarayına giren mobilyanın gelişimi: Dolmabahçe Sarayı örneği*. Yayınlanmamış Yüksek Lisans Tezi, Kocaeli Üniversitesi Sosyal Bilimler Enstitüsü, İzmit.
- Andaç, T. (2015). *Cumhurbaşkanlığı Atatürk Müze Köşkü'nün iç mekân analizi ile mobilya ve donatılarının sistematik değerlendirilmesi*. Yayınlanmamış Doktora Tezi, Gazi Üniversitesi, Fen Bilimleri Enstitüsü, Ankara.
- Andaç Güzel, T. ve Efe, H. (2019). Cumhurbaşkanlığı Atatürk Müze Köşkü'ne ait bir iç mekân ve mobilya analizi örneği: Yeşil Salon. *International Social Sciences Studies Journal*, 5(40), 4108-4116. <http://dx.doi.org/10.26449/ssj.1660>
- Araz, N. (2007). *Mustafa Kemal'le 1000 gün*. İstanbul: Dünya Yay.
- Atatürk Müze Köşkü [Fotoğraf]. Atatürk Müze Köşkü Eser Envanter Fişleri ve Müze Köşk Eser Fotoğrafları Arşivi. T.C. Cumhurbaşkanlığı Genel Sekreterliği Teknik İşler Müdürlüğü, Ankara.
- Atatürk Müze Köşkü restorasyon raporu. (2003). T.C. Cumhurbaşkanlığı Genel Sekreterliği Teknik İşler Müdürlüğü, Ankara.
- Başarık, E. (2009). *Topkapı Sarayı, Harem Dairesi mekânlarının iç mimarlık açısından incelenmesi*. Yayınlanmamış Yüksek Lisans Tezi, Mimar Sinan Güzel Sanatlar Üniversitesi Fen Bilimleri Enstitüsü, İstanbul.
- Bozdağ, İ. (2001). *Gazi ve Latife*. İstanbul: Yaylacık Matbaası.
- Bölükbaşı Ertürk, A. (2010). Safranbolu'da su mimarisi: havuzlu oda/sofa-havuzlu selamlık köşkü. *Erdem*, (56), 27-58. <https://dergipark.org.tr/tr/pub/erdem/issue/43856/539392> adresinden erişildi.
- Cumhurbaşkanlığı tarihi 1923-2005. (2005). Ankara: Türkiye Cumhuriyeti Cumhurbaşkanlığı Yayınları.
- Eceoğlu, A. (2007). *Dolmabahçe Sarayı'nda dört büyük salonda iç mimaride kullanılan renkler*. Yayınlanmamış Yüksek Lisans Tezi, İstanbul Kültür Üniversitesi Fen Bilimleri Enstitüsü, İstanbul.
- Efe, H., İmirzi, H. Ö. ve Dizel, T. (2004, 7-9 Ekim). *Oturma mobilyası tasarımı etkileyen ergonomik kriterler*. 10. Uluslararası Ergonomi Kongresinde sunulan bildiri, Uludağ Üniversitesi, Bursa.
- Efe, H. ve Andaç, T. (2015, 17-18 September). *Constructional characteristics of upholstered furniture in the Presidency Museum of Ataturk Mansion*. The XXVIIIth International Conference Research for Furniture Industry-27. Uluslararası Mobilya Endüstrisi Konferansında sunulan bildiri, Gazi Üniversitesi, Ankara.
- Efe, H., Andaç, T. ve Kasal, A. (2014a). Cumhurbaşkanlığı Atatürk Müze Köşkü'nde yer alan bazı mobilyaların tarihi ve sanatsal değerlendirmesi. *DEÜ Güzel Sanatlar Fakültesi Uluslararası Sanat ve Tasarım Kongresi Sözlü ve Poster Bildiriler, 20-25 Ekim* içinde (ss.112-117). İzmir: Dokuz Eylül Üniversitesi.
- Efe, H., Andaç, T. ve Kasal, A. (2014b, 26-28 Eylül). Cumhurbaşkanlığı Atatürk Müze Köşkü'ne ait bazı oturma mobilyalarının ergonomik değerlendirmesi. 20. Ulusal Ergonomi Kongresinde sunulan bildiri, Ankara Üniversitesi, Ziraat Fakültesi, Ankara.
- Hastürk, E. Y. (2013). *Statik antropometrik verilerle ergonomik oturma mobilyası tasarımı*. Yayınlanmamış Doktora Tezi, Ankara Üniversitesi, Sosyal Bilimler Enstitüsü, Ankara.
- Kanepi. (Envanter no. 13). Atatürk Müze Köşkü Eser Envanterleri. T.C. Cumhurbaşkanlığı Genel Sekreterliği Müze Köşk Arşivi, Ankara.



- Kanepe. (Envanter no. 14). Atatürk Müze Köşkü Eser Envanterleri. T.C. Cumhurbaşkanlığı Genel Sekreterliği Müze Köşk Arşivi, Ankara.
- Koltuk. (Envanter no. 16). Atatürk Müze Köşkü Eser Envanterleri. T.C. Cumhurbaşkanlığı Genel Sekreterliği Müze Köşk Arşivi, Ankara.
- Koltuk. (Envanter no. 17). Atatürk Müze Köşkü Eser Envanterleri. T.C. Cumhurbaşkanlığı Genel Sekreterliği Müze Köşk Arşivi, Ankara.
- Koltuk. (Envanter no. 18). Atatürk Müze Köşkü Eser Envanterleri. T.C. Cumhurbaşkanlığı Genel Sekreterliği Müze Köşk Arşivi, Ankara.
- Koltuk. (Envanter no. 19). Atatürk Müze Köşkü Eser Envanterleri. T.C. Cumhurbaşkanlığı Genel Sekreterliği Müze Köşk Arşivi, Ankara.
- Masa. (Envanter no. 15). Atatürk Müze Köşkü Eser Envanterleri. T.C. Cumhurbaşkanlığı Genel Sekreterliği Müze Köşk Arşivi, Ankara.
- Meriç, H. (2011). Osmanlı Devleti'nde ilk müze/Müze-İ Hümayûn: Çinili Köşk. *Sigma*, 3, 308-314.
- Neufert, E. (2012). *Yapı tasarımı* (35. Baskı). İstanbul: Beta Yayınları.
- Panero, J., ve Zelnik, M. (1979). *Human dimension and interior space: a source book of design reference standards*. New York: Crown Publishing Group.
- Sehpa. (Envanter no. 21). Atatürk Müze Köşkü Eser Envanterleri. T.C. Cumhurbaşkanlığı Genel Sekreterliği Müze Köşk Arşivi, Ankara.
- Sehpa. (Envanter no. 22). Atatürk Müze Köşkü Eser Envanterleri. T.C. Cumhurbaşkanlığı Genel Sekreterliği Müze Köşk Arşivi, Ankara.
- Sehpa. (Envanter no. 126). Atatürk Müze Köşkü Eser Envanterleri. T.C. Cumhurbaşkanlığı Genel Sekreterliği Müze Köşk Arşivi, Ankara.
- Sehpa. (Envanter no. 127). Atatürk Müze Köşkü Eser Envanterleri. T.C. Cumhurbaşkanlığı Genel Sekreterliği Müze Köşk Arşivi, Ankara.
- Soyak, H. R. (2004). *Atatürk'ten hatıralar*. İstanbul: Yapı Kredi Kültür Sanat
- Türkiye Cumhuriyeti Cumhurbaşkanlığı Arşivi [TCCA.]. (Erişim 2011a). VI-1/84/ 13-15 numaralı evrak. Cumhurbaşkanlığı Arşivi, Ankara.
- Türkiye Cumhuriyeti Cumhurbaşkanlığı Arşivi [TCCA.]. (Erişim 2011b). VII-V-7/83-a/9-9 numaralı evrak. Cumhurbaşkanlığı Arşivi, Ankara.
- TS EN 1335-3. (2012). Büro mobilyası - Büro çalışma sandalyesi - Bölüm 3: Deney yöntemleri. Ankara: Türk Standartları Enstitüsü.
- Yalman, A. E. (1970). *Yakın tarihte gördüklerim ve geçirdiklerim (1918-1922) (Cilt II)*. İstanbul: Yenilik Basım Evi.
- Yavuz, Y. (2007). *Cumhurbaşkanlığı Atatürk Müze Köşkü kataloğu*. Ankara: Cumhurbaşkanlığı Genel Sekreterliği.
- Zorlu, İ. (1978). *Ağaç işleri konstrüksiyon bilgisi temel ders kitabı*. İstanbul: Milli Eğitim Basımevi.

